

A FRAIS D'INSCRIPTION OBLIGATOIRES / MANDATORY REGISTRATION COSTS**Ils comprennent / These include :**

- Les frais de gestion de dossier / Organisation fees
- L'assurance exposant obligatoire / Mandatory Exhibitor Insurance
- Les badges exposants / Exhibitor's badges
- Votre présence sur le site web / Website presence on www.galopexpo.com

Montant des droits d'inscription / Registration fees : 550 €HT

B STAND EQUIPÉ (9 m²) / STAND (9 m²)**Forfait comprenant / This includes :**

- Location de la surface / Surface area
- Moquette / Flooring
- Cloisons / Partitions
- 1 table et 2 chaises / 1 table and 2 chairs
- 1 comptoir - 1 tabouret / 1 counter - 1 stool
- Eclairage 3 spots / Lighting (3 spots)
- Alimentation électrique / Electrical power
- Enseigne / Sign
- Nettoyage quotidien du stand / Daily cleaning of stand

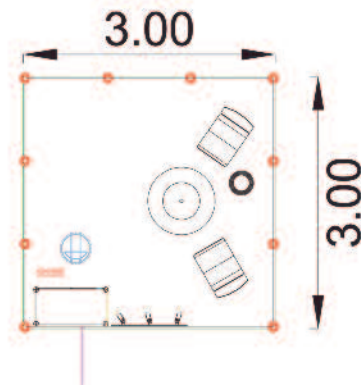

L'unité / Total : 2 300 €HT

**IMPORTANT**

- Mobilier supplémentaire sur demande et acceptation de devis
Extra furniture available on demand following acceptance of quote
- Vous recevrez, sur demande, un catalogue pour commander votre mobilier supplémentaire
Please request a catalogue for extra furniture
- Tout projet de construction de stand devra être soumis à l'organisateur pour acceptation au plus tard un mois avant l'ouverture du salon
All construction projects for a stand must be submitted to the organiser's acceptance at least one month before the opening of the fair.

Les visuels des stands sont disponibles sur / To see the stand options in more detail, click on www.galopexpo.com

C STAND EQUIPÉ (15 m²) / STAND (15 m²)**Forfait comprenant / This includes :**

- Location de la surface / Surface area
- Moquette / Flooring
- Cloisons / Partitions
- 1 table et 3 chaises / 1 table and 3 chairs
- 1 comptoir - 1 tabouret / 1 counter - 1 stool
- Eclairage 5 spots / Lighting (5 spots)
- Alimentation électrique / Electrical power
- Enseigne / Sign
- Réserve fermant à clé (sur demande) / Locked storage (on demand)
- Nettoyage quotidien du stand / Daily cleaning of stand

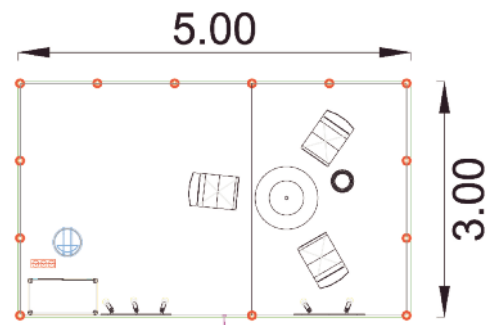
**L'unité / Total : 3 300 €HT****D STAND EQUIPÉ (24 m²) / STAND (24 m²)****Forfait comprenant / This includes :**

- Location de la surface / Surface area
- Moquette / Flooring
- Cloisons / Partitions
- 1 table et 4 chaises / 1 table and 4 chairs
- 1 comptoir - 1 tabouret / 1 counter - 1 stool
- Eclairage 8 spots / Lighting (8 spots)
- Alimentation électrique / Electrical power
- Enseigne / Sign
- Réserve fermant à clé (sur demande) / Locked storage (on demand)
- Nettoyage quotidien du stand / Daily cleaning of stand

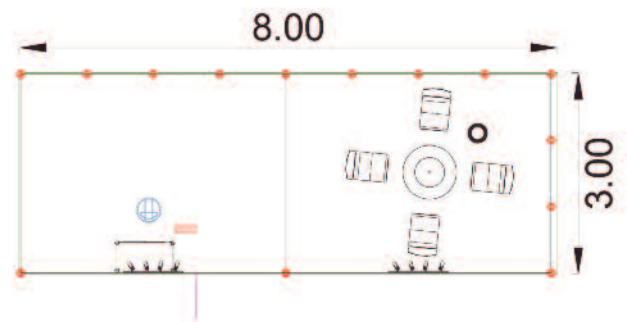
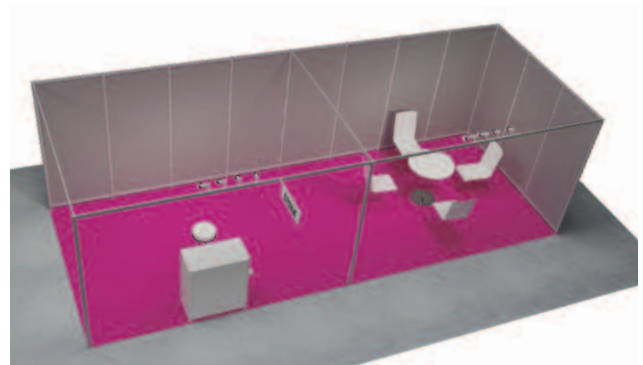
**L'unité / Total : 4 500 €HT**

E ESPACES SUPPLEMENTAIRES GROS MATERIELS - MODULES DE 24 M²

EXTRA SPACES FOR HEAVY MATERIAL (PER UNIT OF 24 M²)

Ces espaces sont affectés de façon supplémentaire à la réservation obligatoire d'un stand de 15 m².

Ces espaces sont modulables par module de 8 m de façade x 3 m de profondeur.

These extra areas are allocated upon reservation, to complement a stand (15 m²).

Their size is customizable by stand of 8m wide x 3m deep.

Forfait comprenant / This includes :

- Location de la surface / Surface area
- Moquette / Flooring
- Alimentation électrique / Electrical power
- Nettoyage quotidien du stand / Daily cleaning of stand

L'unité / Total : 800 €HT par 24 m² / per unit of 24 m²

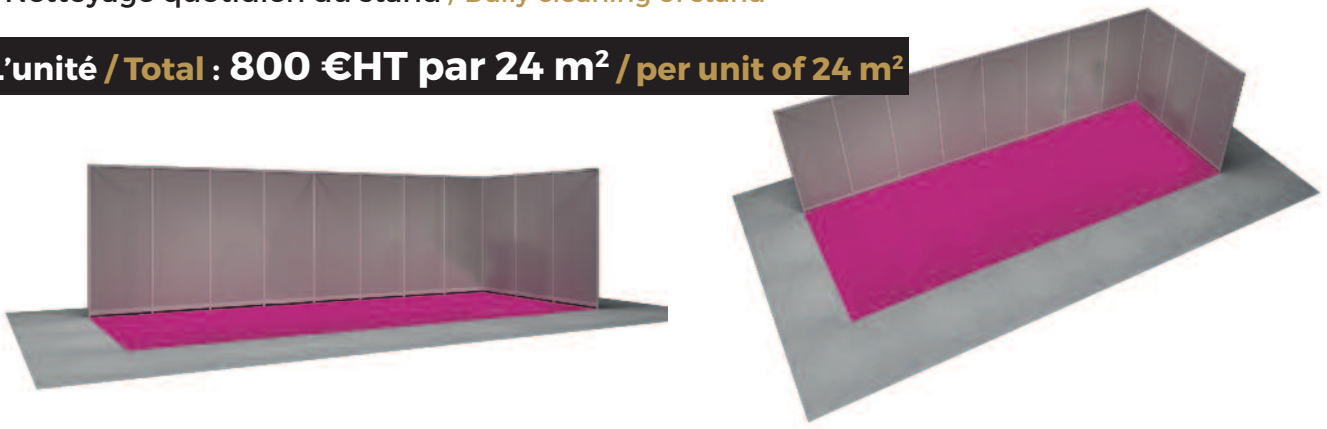

F PLAN DU SALON / FAIR MAP

